



# MaxiCut



**DK**  
**200/300/600**  
**Serie nr: 100-XXX**



# MaxiCut

Type 200/300/600

Tillykke med Deres nye MaxiCut. Af **sikkerhedshensyn** og for at opnå optimal udnyttelse af maskinen bør De **før ibrugtagningen** gennemlæse brugsanvisningen.

©Copyright 2002. Alle rettigheder forbeholdes DAL-BO.

## Deres MaxiCut har:

Type no.: \_\_\_\_\_ Serial no.: \_\_\_\_\_  
Fabrikationsmåned: \_\_\_\_\_ Egenvægt i kg: \_\_\_\_\_

Ved henvendelser angående reservedele eller service bedes typenummer og serienummer altid opgives. Bagerst findes en reservedelsfortegnelse, der letter overblikket over enkeltdelene.

## EU-OVERENSSTEMMELSESERKLÆRING

**DAL-BO A/S**  
**DK-7183 Randbøl**  
**+4575883500**

erklærer hermed, at ovennævnte maskine er fremstillet i overensstemmelse med bestemmelserne i direktivet 98/37/EF, der erstatter direktivet 89/392/EØF og ændringsdirektiverne 91/368/EØF, 93/44/EØF og 93/68/EØF om indbyrdes tilnærmelse af medlemsstaternes lovgivning om maskiner for sikkerheds- og sundhedskrav i forbindelse med konstruktion og fremstilling af maskiner.

**CE**

Denne maskine svarer til sikkerhedskravene i de europæiske sikkerheds retningslinjer.

DAL-BO A/S

Dato: \_\_\_\_\_

Direktør Kaj Pedersen



# Indholdsfortegnelse

<b>SIKKERHED .....</b>	<b>7</b>
GENERELT .....	7
HYDRAULIK .....	8
MONTERING .....	8
VEDLIGEHOLDELSE OG REPARATIONER .....	8
VEJTRANSPORT .....	8
KORREKT ANVENDELSE .....	9
<b>TEKNISK DATA .....</b>	<b>10</b>
<b>HVORDAN LÆSES INSTRUKTIONSBOKEN .....</b>	<b>11</b>
LEVERING .....	11
<b>ANVENDELSE .....</b>	<b>12</b>
<b>TIL- OG FRAKOBLING .....</b>	<b>13</b>
TILKOBLING .....	13
HYDRAULIK .....	13
FRAKOBLING .....	13
<b>INDSTILLING .....</b>	<b>14</b>
JUSTERING AF TRÆK .....	14
<b>KØRSEL OG BETJENING .....</b>	<b>15</b>
UD- OG SAMMENKLAPNING .....	15
<i>Udklap</i> .....	15
<i>Sammenklap</i> .....	15
KØREHASTIGHED .....	16
<i>Effekt</i> .....	16
<b>FEJLFINDING .....</b>	<b>17</b>
<b>VEDLIGEHOLDELSE .....</b>	<b>18</b>
SMØRING .....	18
JUSTERING .....	19
<i>Hjul</i> .....	19
<i>Sliddele</i> .....	19
HYDRAULIK .....	19
<b>UDSKIFTNING OG REPARATIONER .....</b>	<b>20</b>
HYDRAULIK .....	20
<i>Skift af cylinder for ud- og sammenklap af sidesektioner</i> .....	20
<i>Udskiftning af pakningssæt for ud- og sammenklapcylinder</i> .....	21
<i>Montering</i> .....	22
<i>Skift af vippecylinder</i> .....	22
<i>Skift af pakningssæt i vippecylinder</i> .....	23

<i>Montering</i> .....	23
AFMONTERING/MONTERING AF HJUL.....	24
<i>Udskiftning af hjullejer</i> .....	24
AFMONTERING AF KNIVTROMLEN .....	25
<i>Udskiftning af lejer på knivtromle</i> .....	25
<i>Montering af lejer</i> .....	25
<i>Udskiftning af knive</i> .....	26
<i>Montering af knive</i> .....	26
<b>SKROTNING</b> .....	<b>27</b>
<b>HYDRAULIK DIAGRAM</b> .....	<b>28</b>
<b>RESERVEDELE</b> .....	<b>29</b>

## Sikkerhed



Dette symbol finder De i instruktionsbogen hver gang der gives råd om Deres sikkerhed, andre brugeres sikkerhed eller maskinens funktionssikkerhed. Alle sikkerhedsanvisninger skal overholdes og gøres tilgængelige for alle brugere af maskinen.

### Generelt

- Før arbejdet påbegyndes skal brugeren være fortrolig med alle anordninger på maskinen
- Der er anbragt sikkerhedsmærkater på maskinen, der indeholder vigtige anvisninger om Deres egen og andres sikkerhed, samt om maskinens korrekte brug.
- Der må ikke medtages passagerer under arbejdet eller ved transport.
- Ved betjening af Maxicut skal det sikres, at der ikke er personer inden for maskinens aktionsradius. Maskinen må kun betjenes inde fra traktoren.
- Når MaxiCut er klappe op, sikres det at sidesektionerne låses sammen med kæden inden marken forlades. Ligeledes sikres betjeningshåndtagene mod utilsigtet betjening.
- Før traktoren forlades eller hvis der skal udføres justeringer, vedligeholdelse eller reparationer på MaxiCut, udfoldes maskinen og sænkes på underlaget eller, fastholdes i transportstilling, traktoren bremses, motoren standses og tændingsnøglen tages ud, således at maskinen sikres mod utilsigtet igangsætning.
- Husk at sikre støtteben samt nagler med ringsplitter.
- Førersædet må aldrig forlade mens maskinen kører.
- Kørehastigheden skal altid tilpasses forholdene.
- Brug kun maskinen hvis alle sikkerhedsanordninger er monteret. Defekte sikkerhedsanordninger skal straks udskiftes.

## Hydraulik

- Før reparationsarbejde med hydraulikanlægget sænkes maskinen på underlaget, trykket tages af anlægget, motoren standses og tændingsnøglen tages ud
- Hydrauliske forbindelser rengøres omhyggeligt før tilkobling. Ved sammenkobling af hydraulikslangerne til traktorens hydraulikken sikres det at trykket er taget af hydraulikken.
- Efter reparationer på det hydrauliske system skal systemet grundigt udluftes.
- Hydraulikslangerne kontrolleres regelmæssigt for defekter såsom revner, knæk, slid eller brud. Defekte slanger skal straks udskiftes.
- Undgå spild af olie på jorden. Sker det alligevel, opsamles det og leveres til destruktion.
- Efter kontakt med olie og fedt på huden skal hænderne grundigt rengøres. Olievædet tøj skal skiftes omgående, da det er skadeligt for huden.
- Hydraulikolie som flyder ud under højt tryk, kan trænge gennem huden og forårsage alvorlige skader. Ved skader søges omgående læge.

## Montering

- Ved montering er der fare for klemning. Der må ikke opholde sig personer mellem redskab og traktor eller imellem delene der kobles sammen.

## Vedligeholdelse og reparationer

- Ved alt reparations- og vedligeholdelsesarbejde skal maskinen være forsvarligt understøttet eller udfoldet, traktor og maskine forsvarligt bremset, motoren stoppet og nøglen taget ud.
- Efterspænd alle skrueforbindelser efter få timers brug. Samtlige skrueforbindelser kontrolleres jævnlige og efterspændes efter behov. Splitter og bolte efterses således at havari undgås.
- Olie og fedt bortskaffes i henhold til gældende miljøbestemmelser.

## Vejtransport

- Ved kørsel på offentlig vej skal alle sikkerheds- og advarselsanordninger, som loven kræver, monteres og afprøves. Føreren er ansvarlig for korrekt lygteføring og afmærkning i henhold til den gældende færdselsloven.

- Med hensyn til maskinens mål skal føreren hos færdselsmyndighederne sikre sig at den må transporteres på offentlig vej.
- Ved transport af maskinen skal der tages hensyn til at traktorens totalvægt og akseltryk ikke overskrides, samt at belastningen på traktorens foraksel ikke er mindre end 20 procent af traktorens egenvægt. I så fald skal der anvendes frontvægt på traktoren

### **Korrekt anvendelse**

- Til maskinens korrekte anvendelse hører overholdelse af fabrikantens drifts-, vedligeholdelses- og reparationsanvisninger, samt at der udelukkende anvendes originale reservedele.
- MaxiCut må kun bruges, vedligeholdes og repareres af personer, der er fortrolige med maskinen og som har kendskab til de faremomenter der kan opstå.
- Fabrikanten hæfter ikke for skader, som følge af ændringer på maskinen der er udført uden fabrikantens forudgående tilladelse. Desuden hæfter fabrikanten ikke for skader som følge af ukorrekt anvendelse. Ansvar for dette bæres alene af brugeren.
- Der må ikke monteres ekstra vægt på MaxiCut.

## Teknisk data

### Maxicut 200/300/600

Arbejdsbrede (cm)	200	275	580
HK (anbefalet min)	70	90	150
<b>Vægt kg:</b>			
Uden vand ca.	1450	1750	4300
Med vand ca.	2025	2450	6100
Sektioner (stk.)	1	1	3
Hjul	-	-	400/60-15.5
<b>Hydraulik krav:</b>			
Dobbelt virkende	-	-	2
Enkelt virkende	-	-	-
<b>Transport:</b>			
Bredde (meter)	2,42	3	3
Højde (meter)	1,8	1,8	3,6
Længde (meter)	1,35	1,35	5

I nedenstående tabel fremgår det hvor meget olie der løber tilbage til traktoren når MaxiCut er udfoldet.

Model	Olie i liter
600	2

## Hvordan læses instruktionsbogen

Det kan forekomme at rækkefølgen for de beskrevne emner ikke synes at være i logisk rækkefølge. Der henvises derfor til indholdsfortegnelsen hvor overskrifter for de pågældende emner kan findes

Som hovedpunkter er instruktionsbogen opdelt i 5 hovedafsnit:

- Sikkerhed
- Igangsætning og kørsel
- Ekstraudstyr
- Vedligeholdelse
- Reparationer

Nedenstående symboler er anvendt i instruktionsbogen for:



Punkter der er særlig vigtig for funktionsdygtigheden samt maskinens holdbarhed.



Punkter der har betydning for sikkerheden.

### Levering

Maxicut leveres komplet på blokvogn.

Skal MaxiCut løftes, anbefales det at anhugge med stropper i trækket, således at maskinen hænger i balance.

## Anvendelse

MaxiCut er en nyudviklet kraftig knivtromle, der er konstrueret med særlig henblik på kørsel i afgrøder der har lange kraftige stængler. Her kan de tilbageblevne organiske rester skæres over således at forrådnelsen starter hurtigt.

MaxiCut er en knivtromle, hvor sektionerne bevæger sig uafhængigt af hinanden. Der er som standard kraftige lejer.

Fig. 1



MaxiCut 600 i arbejde

Som knivtromle anvendes MaxiCut efter høstning af f.eks. majs, solsikke eller raps, her har maskinens totalvægt og jordens beskaffenhed meget at sige. Når knivtromlen er helt fyldt med vand og jorden er mest tør, er maskinen mest effektiv.

Hastigheden på maskinen må og skal være høj for en effektiv maskine, med hastigheder over 15 km/timen gerne 18-25 km/timen finder man knivtromlens bedste egenskaber overfor stubben og planteresterne. Ønskes yderligere bearbejdning af marken skal marken køres over en ekstra gang.

Beholderne er konstrueret så de kan fyldes med vand alt efter behov. Maskinen leveres fra fabrikken uden vand grundet en mere enkelt vejtransport ved levering.

## Til- og frakobling

### Tilkobling

MaxiCut tilkobles traktorens lift arme og fastgøres med kugler samt splitter (A) Støttefoden (B) løftes op og fastgøres med naglen (C). Maxicut 200/300 tilkobles således, at tromlesektionen altid trækkes frem i punkt (D).

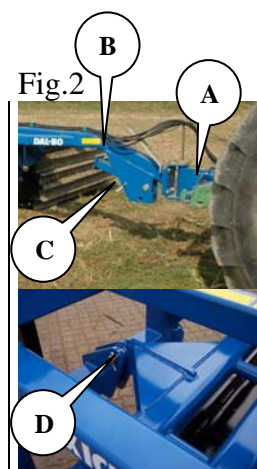

Husk at sikre trækket med kugler og ringsplitter.

### Hydraulik

MaxiCut 600 kræver som standard to dobbeltvirkende hydraulikudtag, hvor det ene dobbeltvirkende går til udfoldning af sidesektioner og det andet går til bugser stellet, for at transportere knivtromlen fra mark til mark.

Tabel 1. Mærkning af slanger

Cylindernavn	Farve	Udtag	Funktion
Hjulstel-cylinder	Gul	Dobbeltvirkende	Løfter MaxiCut op på hjulene, samt ned i arbejdsstilling.
Sammenklap/udfoldning	Rød	Dobbeltvirkende	Folder siderammerne op/ned.



Kontroller hydraulikslangerne for klemning

### Frakobling

Støttebenet monteres lodret, trækbojlen frigøres fra traktoren og hydraulikslangerne afmonteres.



Husk at tage trykket af tilslutningsslangerne til det hydrauliske system før slangerne frakobles.

MaxiCut kan være i transportstilling eller udfoldet ved frakobling.

## Indstilling

MaxiCut er en meget simpel at arbejde med, maskinens konstruktion gør den meget enkel at indstille hovedrammen skal dog være vandret.

Det er altid nødvendigt før ibrugtagning at kontrollere rammens hældning, for at få den optimale udnyttelse af maskinen.

### Justering af træk

For at opnå en ensartet klipning af afgrøderne skal knivtromlerne være vandret på trækket, siderammerne kan pendle i forhold til markens hældning.

Her ses MaxiCut 600 under arbejde. Hovedrammen er her vandret mens siderammen pendler.

Fig. 3

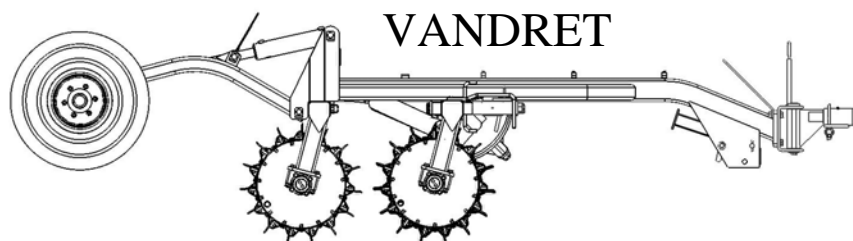

En korrekt justeret træk medfører en ensartet pakning af marken, da tromlen vil pakke ens på alle 3 sektioner. Hælder trækket bagover er traktorens liftarme for langt oppe hælder trækket fremover skal traktoren liftarme hæves.

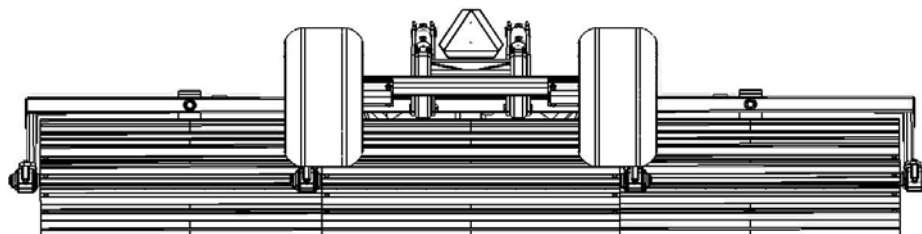

## Kørsel og betjening

Den rigtige betjening er vigtig for at få det optimale udbytte af deres MaxiCut.

Dette gælder for både markarbejdet, men også hvad angår sikkerheden. Derfor er det vigtigt at have sat sig godt ind i sikkerheden der omfatter maskinen.

### Ud- og sammenklapning

Ud- og sammenklapning foretages med traktoren parkeret

#### Udklap

- 1 Transportkæden fjernes og side-sektionerne foldes ned fra lodret til vandret position med udklap-cylinderen (slangerne mærket med: rød).

Fig. 4



- 2 Cylindrene for ud- og sammenklap (mærket: Rød) aktiveres og sidesektionerne klappes helt ud.
- 3 Hjulstellet vippes op i luften (mærket med: gul)

Fig. 5



Før tromlingen påbegyndes skal trækket være vandret. Ved kørsel med MaxiCut 200/300 skal liften altid være i flydestilling, når maskinen er i arbejdsposition

#### Sammenklap

Hjulstellet sænkes ned på jorden og løfter her knivtromlen fri fra jorden. Herefter kan sidesektionerne folds op og transport kæden monteres.

## Kørehastighed

Det anbefales at køre med 18-25 km/t , men der skal altid køres efter forholdene.

Hvis hastigheden øges, øges sliddet, specielt under tørre forhold. Samtidig vil der være fare for at knivtromlen begynder at kaste med jordmaterialer og sten.

## Effekt

Effektbehovet er meget afhængig af jordtype, terræn og hastighed.

Tabel 2, **Vejledende effektbehov i HK**

Model (cm)	200	300	600
HK min.	70	90	150

## Fejlfinding

Fejl	Årsag	Afhjælpning
Midterste sektion trykker for meget	<ul style="list-style-type: none"> <li>• Trækket er for højt</li> </ul>	<ul style="list-style-type: none"> <li>• Juster træk til vandret (se ”Justering af træk”)</li> </ul>
	<ul style="list-style-type: none"> <li>• For meget vand</li> </ul>	<ul style="list-style-type: none"> <li>• Fordel vandmængden lige på alle 3 vandbeholdere</li> </ul>
	<ul style="list-style-type: none"> <li>• For meget vand</li> </ul>	<ul style="list-style-type: none"> <li>• Fordel vandmængden lige på alle 3 vandbeholdere</li> </ul>
Sidesektionerne trykker for meget	<ul style="list-style-type: none"> <li>• Trækket er for lavt</li> </ul>	<ul style="list-style-type: none"> <li>• Juster træk og midtersektion (se ”Justering af træk”)</li> </ul>
	<ul style="list-style-type: none"> <li>• Hjulstellet røre jorden</li> </ul>	<ul style="list-style-type: none"> <li>• Løft hjulstellet længere op</li> </ul>
	<ul style="list-style-type: none"> <li>• Knivene er slidte</li> </ul>	<ul style="list-style-type: none"> <li>• Udskift knive med nye</li> </ul>
Knivene skære ikke nok	<ul style="list-style-type: none"> <li>• Tromlen er ikke tung nok.</li> </ul>	<ul style="list-style-type: none"> <li>• Fyld mere vand på beholderne</li> </ul>
	<ul style="list-style-type: none"> <li>• Marken / underlaget er for blødt</li> </ul>	<ul style="list-style-type: none"> <li>• Vent indtil marken er mere tør</li> </ul>

## Vedligeholdelse

En god vedligeholdelse sikrer en lang levetid af MaxiCut og dermed et optimalt udbytte af maskinen. Derfor er der monteret smørenipler på steder hvor sliddet er størst.



Samtlige skrueforbindelser efterspændes efter første arbejdsdag. Splitter og bolte efterses således at havarier undgås. Desuden kontrolleres at det hydrauliske system er tæt.

### Smøring

Fig. 6

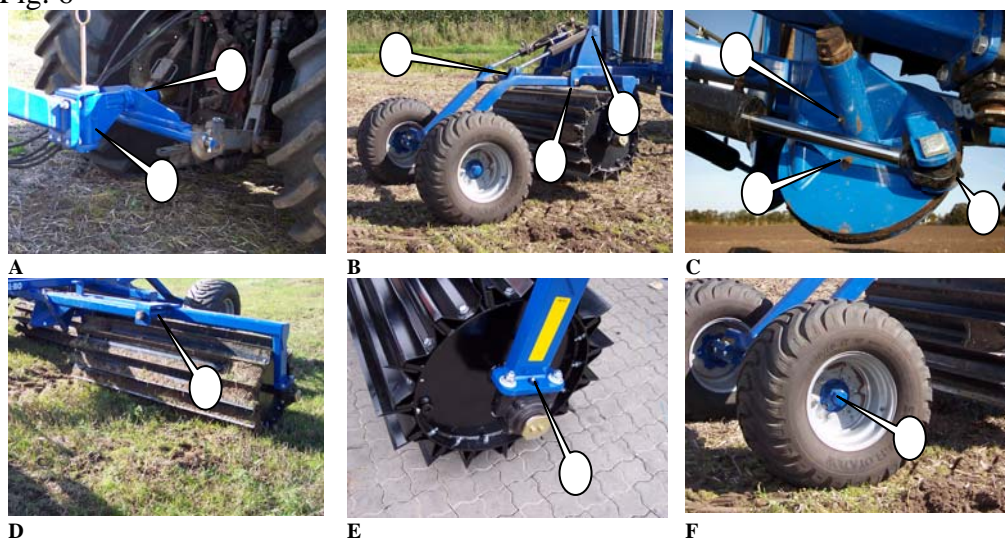

Smøresteder	Antal nipler	Smøre-interval timer	Billede
Træk	2	8	A
Hjulstel med cylinder	6	8	B
Drejetallerkner med cylinder	10	8	C
Pendlerrammer	2	8	D
Lejer	6	50	E
Hjullejer	2	200	F
Ruller	2	8	G



Alle smøresteder smøres mindst en gang om året.



## Justering

### Hjul

Hjullejerne smøres og justeres en gang om året. Ligeledes sikres det korrekte dæktryk (se dækket).

Justering og smøring af hjullejer

1. Navkapslen afmonteres.
2. Splitten afmonteres.
3. Kronemøtrikken spændes med 1/6 omgang, således at hullet passer med akslen. Hjulet drejes rundt og må ikke gå trægt. Der skal kunne fornemmes en lille smule slør i navhuset, når hjulet rykkes fra side til side. Forekommer der stadig meget slør gentages processen.
4. Splitten monteres
5. Navkapslen fyldes  $\frac{3}{4}$  med fedt og monteres.

### Sliddele

Knivene er fra fabrikken monteret med en beskyttelses plade (A) imellem hver for at skåne bolte og beholder. Knivene kan udskiftes efter behov, der er monteret 2 knive pr. række på hver af de 3 tromleled.

Fig. 7

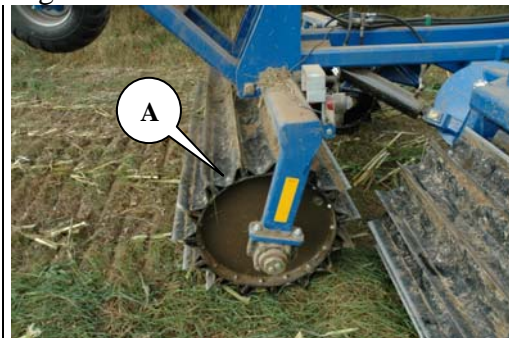

## Hydraulik



Samtlige hydraulikslanger efterses for slitage eller brud. Kontroller at slangerne ikke bliver udsat for klemning.



Ved længere tids parkering, bør udragende stempelstængerne smøres ind i olie eller tryksmørefedt, hvorved rustdannelse på stempel-stængerne undgås. Husk at fjerne det igen inden brug.

## Udskiftning og reparationer



Sikkerheden er vigtig i forbindelse med **alt** reparationsarbejde på MaxiCut. Derfor skal nedenstående punkter altid overholdes samt punkterne under sikkerhed først i instruktionsbogen.



Alt vedligeholdelses- og reparationsarbejde på MaxiCut, må kun foretages når maskinen er sænket på underlaget eller, fastholdes i transportstilling, traktoren bremses, motoren standses og tændingsnøglen tages ud, således at maskinen sikres mod utilsigtet igangsætning



For alt reparationsarbejde på hydraulikken, skal der udvises en særlig opmærksomhed på sikkerheden. Før arbejdet påbegyndes tages trykket af det hydrauliske system og er det påkrævet, understøttes parten



Efter reparationsarbejde på hydrauliksystemet skal systemet altid udluftes før ibrugtagning for at sikre mod havari og personskaade

### Hydraulik

#### Skift af cylinder for ud- og sammenklap af sidesektioner

Reparationen foretages med MaxiCut udfoldet og hvilende på underlaget.

1. Trykket tages af cylinderne (A). **Det sikres at der ikke vises tryk på manometeret.**
2. Slangerne afmonteres.
3. Splitter og nagler afmonteres, hvorefter cylinderen er fri.
4. Den nye eller reparerede cylinder monteres. Husk at sikre naglens indgreb i naglestoppet og sikre naglerne med splitter.
5. Slangere monteres. Efter montering sikres det at der ikke er fare for afrivning eller klemning af slanger.

Fig. 8

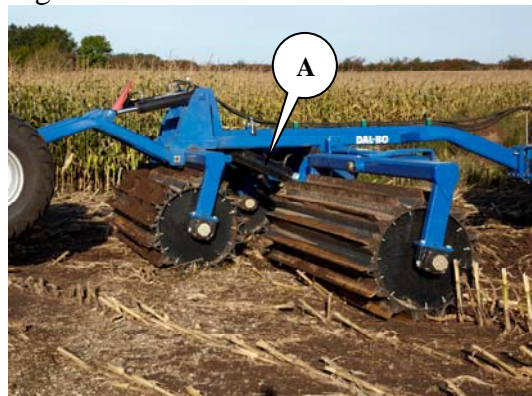



Efter montering aktiveres cylindrene igen. Cylindrene aktiveres begge veje og skal helt i bund i begge yderpositioner. Dette skal gøres for at kunne udlufte systemet sammen med cylinderen.



Der må ikke opholde sig personer indenfor redskabets aktionsradius.

### Udskiftning af pakningssæt for ud- og sammenklapcylinder

Fig. 9

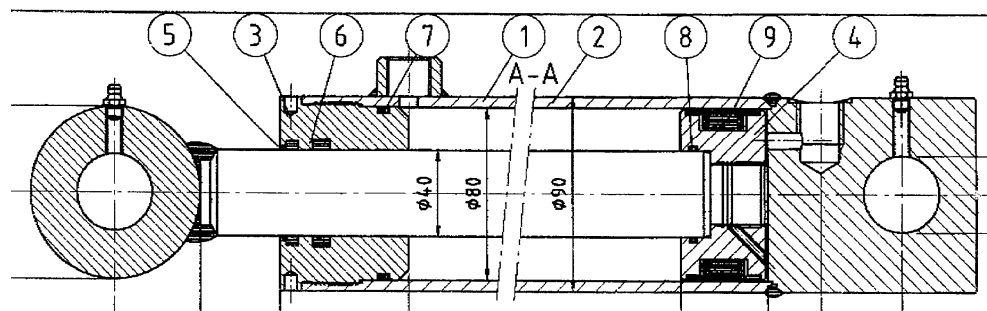

1. For afmontering af cylinder se "Skift af cylinder for ud- og sammenklap af sidesektioner"
2. Cylinderen tømmes for olie ved at køre stemplet forsigtigt frem og tilbage.
3. Kør stemplet i midterstilling, hvorefter overdelen (pos. 3) skrues af cylinderrøret (pos. 1). Der skal bruges et specialværktøj for at afmontere overdelen. Hvis overdelen sidder meget fast, kan dette afhjælpes ved en lille opvarmning af muffens forreste del. Når overdelen er skruet af cylinderrøret, trækkes stemplet ud imod overdelen, hvorefter stempelstangen kan trækkes ud af cylinderrøret.
4. Låsemøtrikken, der fastholder manchetskoen (pos. 4) afmonteres.
5. Manchetskoen (pos. 4) trækkes af stempelstangen.
6. Overdelen (pos. 3) trækkes af stempelstangen.
7. Pakningerne i overdelen og manchetskoen (pos. 5+6+7+8+9) demonteres.
8. Alle dele rengøres og kontrolleres for spåner, grater m.m. Kontroller om der er rustdannelser omkring skraberings (pos. 5) i overdelen. Hvis dette er tilfældet, skal det fjernes.

### Montering

1. Nye pakninger (pos. 5+6+7+8+9) monteres i overdelen og manchetskoen. Husk at vende pakningerne rigtigt.
2. Gevindet på overdelen (pos. 3) og cylinderrøret smøres med olie.
3. Overdelen (pos. 3) monteres på stempelstangen.
4. Manchetskoen (pos. 4) monteres og låsemøtrikken påskrues og **sikres med Loctite**. Vær opmærksom på, at gevindet er absolut rent og fri for olie og andre urenheder før brug af Loctite. **Der må ikke påfyldes olie inden 12 timer efter brug af Loctite.**
5. Smør den yderste pakning på manchetskoen der har kontakt med cylinderrøret samt cylinderrøret indvendigt med olie, og skub stemplet ind i midterstilling.
6. Overdelen monteres på cylinderrøret og spændes.
7. Cylinderen monteres (se ”Skift af cylinder for ud- og sammenklap af side-sektioner”).

### Skift af vippecylinder

MaxiCut klappes ud og trykket tages af vippecylinderen (A).

Fig.10



1. Slangerne afmonteres på cylinderen
2. Cylinderen understøttes
3. Splitter i naglerne afmonteres samt naglerne afmonteres
4. Cylinderen kan afmonteres
5. Ny eller repareret cylinder kan monteres



Efter montering aktiveres cylindrene igen. Cylindrene aktiveres begge veje og skal helt i bund i begge yderpositioner. Dette skal gøres for at kunne udlufte systemet sammen med cylinderen.



Der må ikke opholde sig personer indenfor redskabets aktionsradius.

## Skift af pakningssæt i vippecylinder

Fig. 11

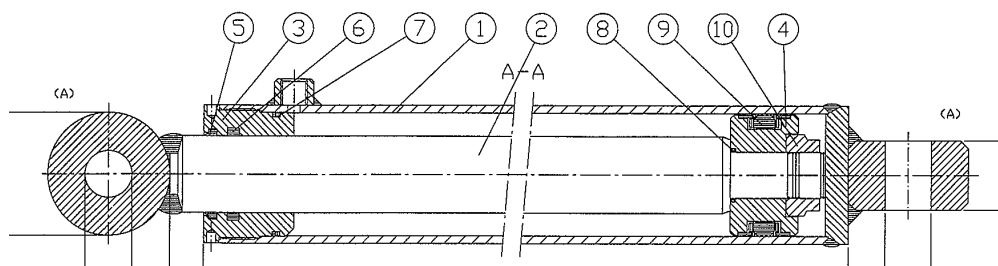

1. Cylinderen tømmes for olie ved at køre stemplet forsigtigt frem og tilbage.
2. Kør stemplet i midterstilling, hvorefter overdelen (pos. 3) skrues af cylinderrøret (pos. 1). Der skal bruges et specialværktøj for at afmontere overdelen. Hvis overdelen sidder meget fast, kan dette afhjælpes ved en lille opvarmning af overdelen forreste del. Når overdelen er skruet af cylinderrøret, trækkes stemplet ud imod overdelen, hvorefter stempelstangen kan trækkes ud af cylinderrøret (pos. 1).
3. Låsemøtrikken (pos. 10) der fastholder manchetskoen (pos. 4) afmonteres.
4. Manchetskoen (pos. 4) trækkes af stempelstangen (pos. 2).
5. Overdelen (pos. 3) trækkes af stempelstangen (pos. 2).
6. Pakningerne i overdelen (pos. 5+6+7+8+9) samt manchetskoen demonteres.
7. Alle dele rengøres og kontrolleres for spåner, grater m.m. Kontroller om der er rustdannelse omkring skraberings (pos. 5) i overdelen. Hvis dette er tilfældet, skal det fjernes.

### Montering

1. Nye pakninger (pos. 5+6+7+8+9) monteres i overdelen samt manchetskoen.
2. Gevindet på overdelen (pos. 3) og cylinderrøret (pos. 1) smøres med olie.
3. Overdelen (pos. 3) monteres på stempelstangen.
4. Manchetskoen (pos. 4) monteres og låsemøtrikken påskrues og **sikres med Loctite**. Vær opmærksom på, at gevindet er absolut rent og fri for olie og andre urenheder før brug af Loctite. **Der må ikke påfyldes olie inden 12 timer efter brug af Loctite.**
5. Smør den yderste pakning på manchetskoen der har kontakt med cylinderrøret samt cylinderrøret indvendigt med olie, og skub stemplet ind i midterstilling.
6. Overdelen monteres på cylinderrøret og spændes.
7. For montering af cylinder se ”Skift af vippecylinder”.

## Afmontering/montering af hjul

For afmontering af hjul løftes hjulstellet op fra underlaget. Hjulene vil hermed være fri af jorden. Hjulmøtrikkerne afmonteres og hjulet kan udskiftes. Efter montering af nyt hjul skrues møtrikkerne på og spændes med en ”fast hånd”. Herefter sænkes hjulene således, at de har fat i underlaget og møtrikkerne spændes med 300 Nm.



Det er vigtigt at hjulmøtrik og fælgens anlægsflader er rene, da hjulmøtrikkerne ellers kan løsne.

## Udskiftning af hjullejer

1. Navkapslen pos. 21 afmonteres.
2. Splitten pos. 20 afmonteres
3. Kronemøtrikken pos. 19 afmonteres.
4. Navhuset kan nu trækkes af akslen.
5. Lejerne pos. 17+18 afmonteres.
6. Tætningsringen pos. 19 afmonteres

Fig.12

FL55-6

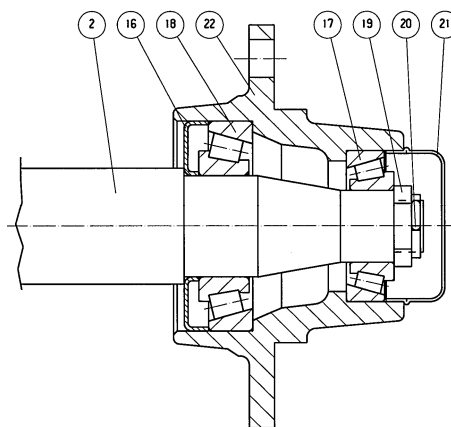

## Montering

1. Yderringene fra lejerne pos. 17+18 monteres i navhus pos. 22
2. Tætningsringen pos. 16 monteres
3. Inderringen fra lejet pos. 18 monteres på akslen pos. 2 og akslen monteres i navhuset
4. Inderringen fra lejet pos. 17 monteres på akslen pos. 2
5. Kronemøtrikken skrues på akslen pos 2, samtidig med at navhuset pos. 22 drejes rundt. Kronemøtrikken spændes til navhuset drejer trægt. Herefter løsnes kronemøtrikken en kvart omgang eller indtil navhuset drejer let rundt.
6. Splitten pos. 20 monteres
7. Navkapslen pos. 21 fyldes halvt op med kuglelejerfedt og navkapslen monteres

## Afmontering af knivtromlen

Reparationen udføres på et plant underlag med MaxiCut tilkoblet en traktor og udfoldet med alle 3 knivtromler hvilende på underlaget. Det vil være en stor hjælp at have en kran eller lignende til rådighed både for af og på montering.



### Udskiftning af lejer på knivtromle

Er der ingen kran til rådighed skal begge aksler på sidesektionerne afmonteres for at undgå væltning af tromlen.

1. Alle 3 sektioner skal røre underlaget først!
2. Boltene (A) løsnes i begge ender af beholderen.
3. Hjulstels cylinder aktiveres og MaxiCut løftes op på hjulene.
4. Lejet kan nu trækkes ud når bolte (B) fjernes.

Fig. 13

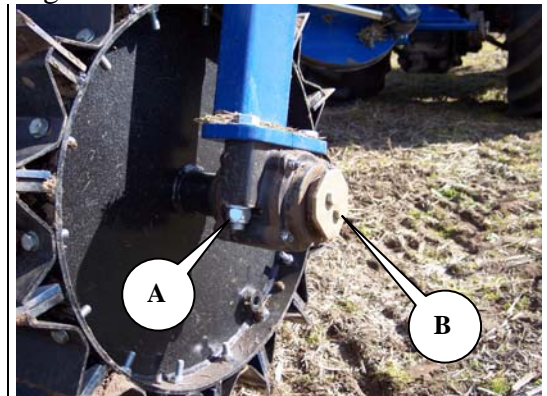

### Montering af lejer

1. Lejet skubbes ind over akslen. De to 12mm bolte spændes fast, sammen med den store spændeskive.
2. Hjulstels cylindre aktiveres og rammen sænkes ned imod lejet. Bolte (A) monteres og spændes.



Der må ikke befinde sig personer inden for maskinens aktionsradius når/hvis hydraulikken aktiveres.



### Udskiftning af knive

Er der ingen kran til rådighed skal begge aksler på sidesektionerne afmonteres for at undgå væltning af tromlen.

1. Maskinen foldes ud til arbejdsposition.
2. Der rengøres / fjernes evt. jordrester (A) imellem knivene.
3. Beskyttelses pladen fjernes imellem kniven for at komme indtil knivens bolte.
4. Knivene kan nu boltes af og fjernes.

Fig. 14



### Montering af knive

1. Kniven monteres med de nye bræddebolte og vendes som skitsen nedenunder. Hvor pilen peger fremad.
2. Til sidst monteres beskyttelses plader imellem kniven

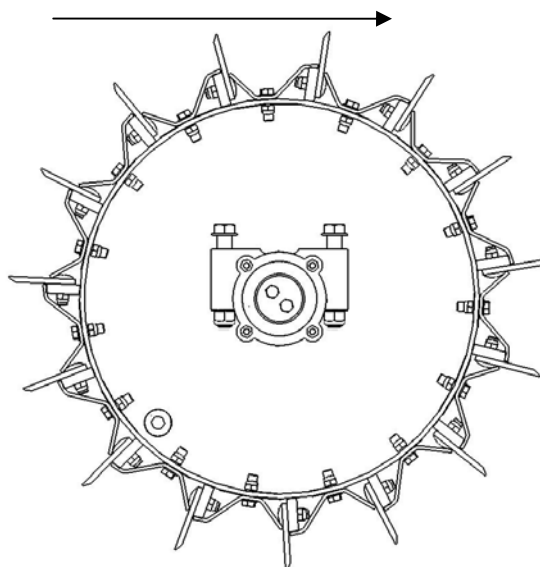

Fig. 15



Der må ikke befinde sig personer inden for maskinens aktionsradius når/hvis hydraulikken aktiveres.

## Skrotning



MaxiCut skal være udfoldet. Det er vigtigt at trykket tages af **alle** cylindre.



Ved afmontering/demontering skal man være opmærksom på vægten af den pågældende part. Derfor er det **vigtigt** at understøtte eller anhugge i parten, således at der ikke er fare for nedstyrtning/væltning.

Hydraulikslanger og cylindre afmonteres og tømmes for olie. Olien opsamles for at undgå forurening. Olie og slanger sendes til destruktion.

Alt jern, der indgår i maskinen kan sendes til genanvendelse.

# Hydraulik diagram

Fig. 16

Hydraulik diagram for

## Maxiroll



Med Lamelplanke  
With Crackerboard

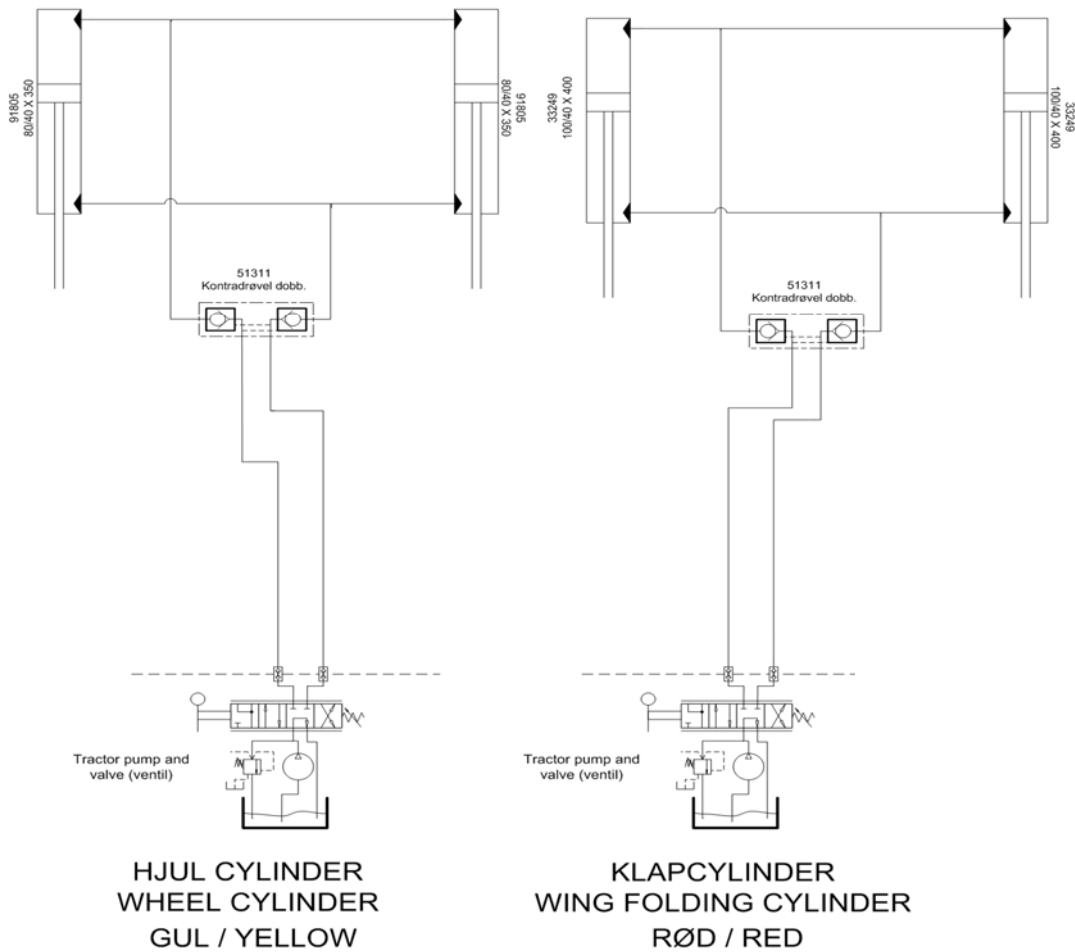

---

# Reservedele